

CLA shooting brake



Mercedes-Benz







Alt det, der gør dig til noget særligt.

Helt ny i byen og klar til at gøre varigt indtryk. Designet får dig til at stråle. Ydelsen sætter fart på dit liv. Interfacet taler dit sprog. Det er din ny CLA shooting brake.

Påfaldende selvbevidst.

Progressiv dynamik fra motorhjelms til bagparti. Den skrånende front ser angrebslystent fremad. De rammeløse døre, som egentlig kun kendes fra coupé-modeller, understreger den unikke karakter hos den nye CLA shooting brake. Med sine muskuløse skuldre og sit brede bagparti tiltrækker den alles opmærksomhed.







The image shows the interior of a Mercedes-Benz car. The rearview mirror at the top reflects a person's face. The dashboard features a large, wide infotainment screen displaying the MBUX interface with icons for 'Mercedes me & Apps', 'Comfort', and 'Media Bluetooth'. Below the screen are three circular air vents and a 'START ENGINE STOP' button. The car is parked near a body of water with a red lighthouse in the background. The entire scene is bathed in a soft, teal-colored light.

Dejligt at lære dig at kende.

Velkommen til MBUX - Mercedes-Benz Use Experience. Hvis du ønsker det, kan du nu kommunikere med den ny CLA shooting brake, ligesom du gør med en ven. Det sker ved hjælp af naturligt sprog, berøring eller intuitive håndbevægelser og endda i augmented reality. Takket være kunstig intelligens kan systemet lære af dig, rådgive dig og huske dine præferencer.

The image shows the front interior of a Mercedes-Benz CLA shooting brake. The seats are upholstered in a light brown, perforated leather with white stitching. The center console features a gear shifter and handbrake. The dashboard and door panels are also finished with the same leather. Ambient lighting is visible along the bottom edge of the dashboard and door panels. The text is overlaid on the left side of the image.

Er du klar til at føle dig hjemme?

Visningerne i den ny Mercedes-Benz CLA shooting brake gør alt, for at du skal føle dig godt tilpas. Alt kan indrettes individuelt og efter alle kunstens regler. Det behagelige wrap-around-design med ambientbelysning sørger for flydende overgange. Rattet med varme og det moderne widescreen cockpit med touchscreen er luksus, der er til at tage og føle på.



Når det gælder sikkerhed, bliver den ny CLA pludselig helt rationel.

Alle i samlet trop – og alle for dig. Køreassistentpakkerne kombinerer hjælpesystemerne med sikkerhedssystemerne. På den måde kan der registreres færemomenter, vises advarsler og indledes bremsemanøvrer i nødstilfælde.



Sport kræver regler. Dine.

Med de forskellige knapper bestemmer du, hvordan bilens setup skal være. Hvis det ønskes, er det endda muligt at indstille dæmperne. Desuden er de dynamiske linjer ikke kun fantastisk flotte at se på – de sikrer også, at vinden kun får en meget lille angrebsflade. Dette sænker både brændstofniveau og støjniveau samt øger kørestabiliteten.



横浜・さとうのふるさと

DK BY 61 865





S X 1181

Den ny CLA shooting brake.
Følg dine egne veje.



ENERGIZING pakke Plus.

ENERGIZING pakke Plus er en nyhed, som giver dig komfort til alle sanser på højeste niveau. Det sker ved, at mest muligt premiumudstyr kombineres med innovativ intelligens. Resultatet er vanedannende: Din Mercedes kan vitalisere og forkæle dig bevidst og målrettet. Så du kan yde det nødvendige bag rattet i længere tid og få en behagelig køretur ud over det sædvanlige.



Head-up display.

Fuld opmærksomhed på vejen og på det, der sker i trafikken her og nu, fordi head-up displayet projicerer vigtig information op foran forruden. Føreren oplever mindre træthed i øjnene, fordi der ikke hele tiden skal skiftes fokus mellem at se nært og fjernt.



Smartphone integrationspakke.

Smartphone integrationen fusionerer mobiltelefonen med mediesystemet via Apple® CarPlay® og Android Auto®. Dette giver komfortabel adgang til de vigtigste funktioner i smartphonen. Apps fra tredjepartsudbydere som for eksempel Spotify kan også benyttes nemt og hurtigt.



Ambientebelysning.

Iscenesæt interiøret helt efter dine personlige præferencer eller den aktuelle stemning. Ambientebelysningens 64 farver skaber et fascinerende farveunivers – for eksempel i de belyste ventilationsdyser, dørene eller instrumentpanelet.

Burmester® surround soundsystem.

De højeffektive højttalere skaber en førsteklases rumklang, som du kan optimere målrettet for de forreste og bageste pladser og dermed intensivere lydoplevelsen. En kvalitet, som også de elegante Burmester logoer skiller med.



MULTIBEAM LED.

For det perfekte udsyn: De adaptive MULTIBEAM LED forlygter reagerer på trafiksituationen med lysdioder, der kan styres enkeltvis. Det delvise fjernlys går uden om andre trafikanter, så de ikke blændes. Også dreje- og kurvelyset oplyser synsfeltet optimalt, så det er muligt at registrere faremomenter hurtigere.

Op til 19 tommer store fælge.

Klar til at erobre vejene: De nye letmetalfælge fås i op til 19" og ser ikke kun fantastisk godt ud, men giver også en mere helstøbt og sportslig kørefornemmelse.

Progressive.

Progressive opgraderer din bil markant. En merværdi, som du kan både se og føle. Fra alle synsvinkler intensiveres fascinationen ved en sportslig coupé og dens eksklusive teknik. Udstyrslinjen åbner desuden op for yderligere attraktive kombinationer indvendigt og udvendigt – for eksempel med Læder- og Nightpakken.

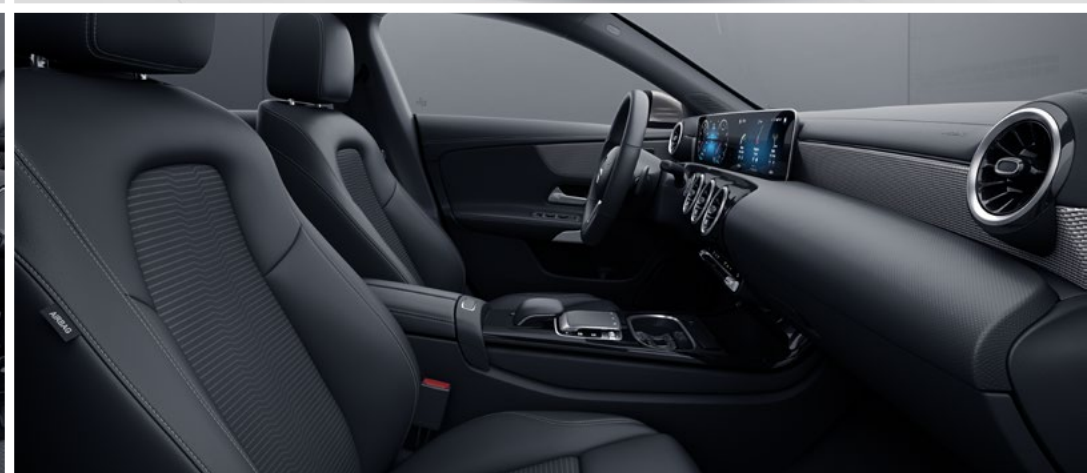
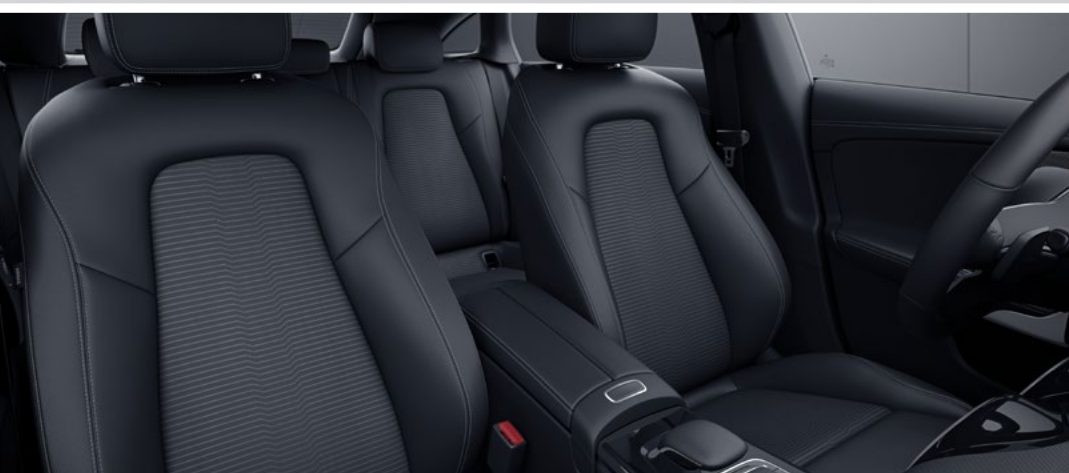

AMG.

Med udstyrslinjen AMG viser du både udvendigt og indvendigt, at performance er vigtig for dig. Især AMG stylingen med særlige front- og hækskørter får bilen til at nærme sig AMG modellernes visuelle udtryk. Desuden er teknikken med den sænkede, sportsligt afstemte undervogn og den direkte styring også med til at forbedre køreoplevelsen.



Nightpakken.

Nightpakken indeholder endnu flere attraktive visuelle detaljer. De æstetiske designelementer forstærker det sportslige og individuelle udtryk. Desuden er mange elementer udført i sort eller sort højglans.





DYNAMIC SELECT.

Vælg netop de køreegenskaber, du har lyst til. Med DYNAMIC SELECT kan du ved at trykke på en knap vælge forskellige køreprogrammer, som konfigurerer motorens, gearkassens, undervognens og styretøjets egenskaber. Vælger du funktionen „Sport“, får du øget dynamik, mens du får behageligt afbalancerede køreegenskaber med basisprogrammet „Comfort“. Med „ECO“ lægges der derimod vægt på størst mulig effektivitet, så du sparer på brændstoffet.



Sænket komfortundervogn.

Med komfortundervognen får du et dynamisk helhedskoncept, som sikrer en position endnu tættere på vejen. Undervognen, der er sænket 15 millimeter, er udstyret med specialtilpassede fjedre og dæmpere i en mærkbart mere sportslig konfiguration end standardundervognens.

Tekniske data.

Slagvolumen (cm ³)
Nominel ydelse ¹ (kW [hk] ved o/min)
Acceleration fra 0 til 100 km/t. (sek.)
Tophastighed (km/t.)
Brændstofforbrug ⁴ (km/l) ved blandet kørsel
CO ₂ -emission ⁴ ved blandet kørsel (g/km)
Emissionsklasse ⁵ /energiklasse ⁶

Slagvolumen (cm ³)
Nominel ydelse ¹ (kW [hk] ved o/min)
Acceleration fra 0 til 100 km/t. (sek.)
Tophastighed (km/t.)
Brændstofforbrug ⁴ (km/l) ved blandet kørsel
CO ₂ -emission ⁴ ved blandet kørsel (g/km)
Emissionsklasse ⁵ /energiklasse ⁶

Dieselmotorer

CLA 180 d	CLA 200 d	CLA 220 d
1.461	1.950	1.950
85 [116] / 4.000	110 [150] / 3.400	140 [190] / 3.800
11,0	8,4	7,2
203	221	237
20,8	19,6	19,6
126	133	134
A+	A+	A+

Benzinmotorer

CLA 180	CLA 200	CLA 250	CLA 250 4MATIC	CLA A35 4MATIC
1.332	1.332	1.991	1.991	1.991
100 [136] / 5.500	120 [163] / 5.500	165 [224] / 5.500	165 [224] / 5.500	225 [306] / 5.800
9,2	8,4	6,4	6,4	4,9
215	226	250	250	250
16,1	15,9	14,1	13,7	12,7
141	143	160	167	178
A	A	B	B	C

Det bedste til motoren:
Original Mercedes-Benz motorolie.

¹ Oplysninger om den nominelle ydelse i henhold til forordning (EF) nr. 715/2007 i den aktuelt gældende udgave. ² Kan bestilles snart. ³ Elektronisk nedreguleret. ⁴ De angivne værdier er fastlagt i overensstemmelse med den foreskrevne målemetode. Værdierne er „WLTP CO₂-værdier“ i henhold til Art. 2 stk. ³ Implementerings forordningen (EU) 2017/1153. Brændstofforbrugsværdierne er beregnet ud fra disse værdier. Yderligere oplysninger om det officielle brændstofforbrug og den officielle specifikke CO₂-emission for nye personbiler finder du i „Leitfaden über den Kraftstoffverbrauch, die CO₂-Emissionen und den Stromverbrauch neuer Personenkraftwagen“, der fås gratis på alle salgssteder samt hos Deutsche Automobil Treuhand GmbH (www.dat.de). Angivelserne er ikke baseret på en enkelt bil og indgår ikke i produktomfanget, men er udelukkende beregnet til sammenligning mellem forskellige biltyper. Værdierne varierer alt efter det valgte ekstraudstyr. ⁵ Oplysningen gælder kun i EU. Nationale afvigelser kan forekomme. ⁶ Beregnet på grundlag af den målte CO₂-emission under hensyntagen til bilens vægt. Gælder kun for Tyskland. Du finder flere tekniske data på www.mercedes-benz.dk

Mål.

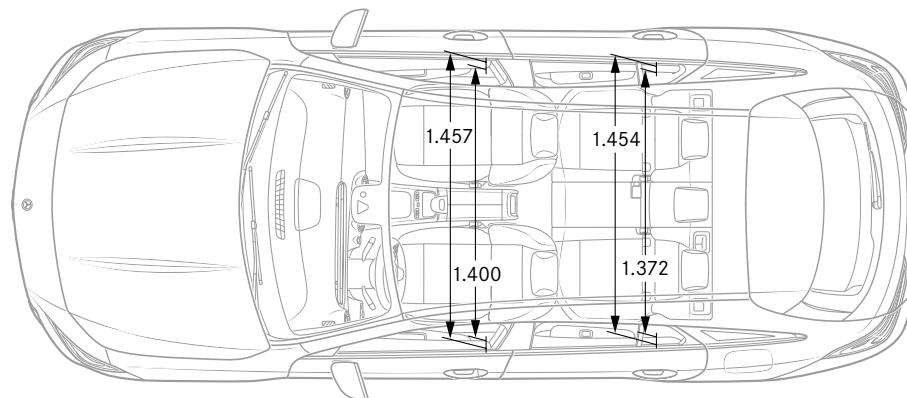
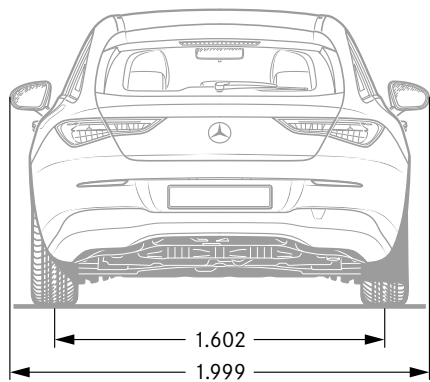
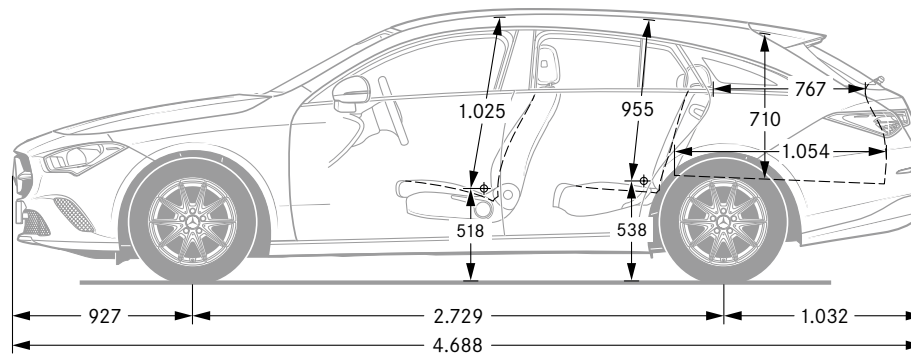
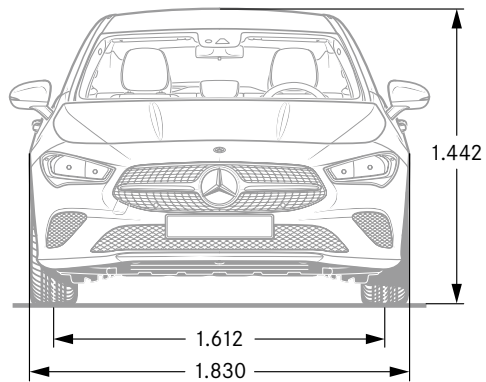

Samtlige mål er anført i millimeter. De viste mål er gennemsnitsværdier og gælder for biler med standardudstyr og uden last.



SPORT — F O R — GOOD

Mercedes-Benz er medstifter af den globale Laureus Sport for Good Foundation, der blev etableret i 2000. Den er det vigtigste sociale initiativ hos Mercedes-Benz. Laureus Sport for Good støtter trængende børn og unge via sociale sportsprojekter, giver nyt håb og formidler vigtige værdier som for eksempel holdånd, respekt og målrettethed. „Change the Game for Kids“ er vores motto, og det vil vi gerne dele med dig. Når du køber en Mercedes-Benz, støtter du samtidig „Laureus Sport for Good“-initiativet.

Bemærk angående oplysningerne i denne publikation: Efter redaktionens afslutning den 5. september 2019 kan der være foretaget ændringer på produktet. Der tages derfor forbehold for konstruktions- eller formændringer, afvigelser i farvenuancer og ændringer i leveringsomfanget fra producentens side, i det omfang det med rimelighed kan forlanges af køber at acceptere disse ændringer eller afvigelser under hensyntagen til sælgers interesser. Såfremt sælger eller producent bruger symboler eller numre til at betegne en bestilling eller den bestilte genstand med, kan der

ikke udledes nogen rettigheder alene heraf. Illustrationerne kan vise tilbehør og ekstraudstyr, som ikke er omfattet af det almindelige standardudstyr ved levering. Publikationen anvendes internationalt. Udsagn, der vedrører lov-, rets- og skattemæssige bestemmelser og konsekvenser, gælder imidlertid kun for Forbundsrepublikken Tyskland på tidspunktet for redaktionens afslutning. Kontakt derfor din Mercedes-Benz forhandler for at høre, hvad der er gældende i dit land.
www.mercedes-benz.dk